

## Innkalling til ekstraordinær generalforsamling

Mandag 29.august 2016 klokken 19.00

Sted: Glasshuset Flatåsen skole øvre bygg 1.etg. Kveldsinngang

Sak 1: Velkommen og konstituering

Sak 2: Forslag ny plassering for nedgravde avfallskontainere.

Styret fremmer forslag om ny plassering for papp og papir containere som tidligere er vedtatt plassert på overside av garasjebygg. Ny plassering foreslås på nedside av garasjebygget hvor alle nedgravde containere kommer på linje. Se for øvrig medfølgende tegning og infoskriv.

Forslaget vil som tidligere vedtatt medføre opptak av lån for finansering, se oppsett på denne siden for hvordan dette slår ut på fellesgjeld og en eventuell husleieøkning.

Vi gjør oppmerksom på at vedtak som innbefatter opptak av lån krever 2/3 flertall.

Vel møtt!

Hilsen styret Nordre Flatåsen borettslag

### **Låneopptak kr. 1 500 000,-**

(Gjennomsnittlig økning av fellesgjeld pr andel ca. kr. 7500,-)

10 års nedbetaling

Rente: 3,0 %

Ingen avdragsfrihet

Rente 2016: ca. kr. 45 000,-

Avdrag 2016: ca. kr. 130 000,-

*I budsjett 2016 (ingen endring i FK):*

Nytt årsresultat etter rente: kr. 2 274 529,-

Disp. midler pr 31.12.16: kr. 381 380,-

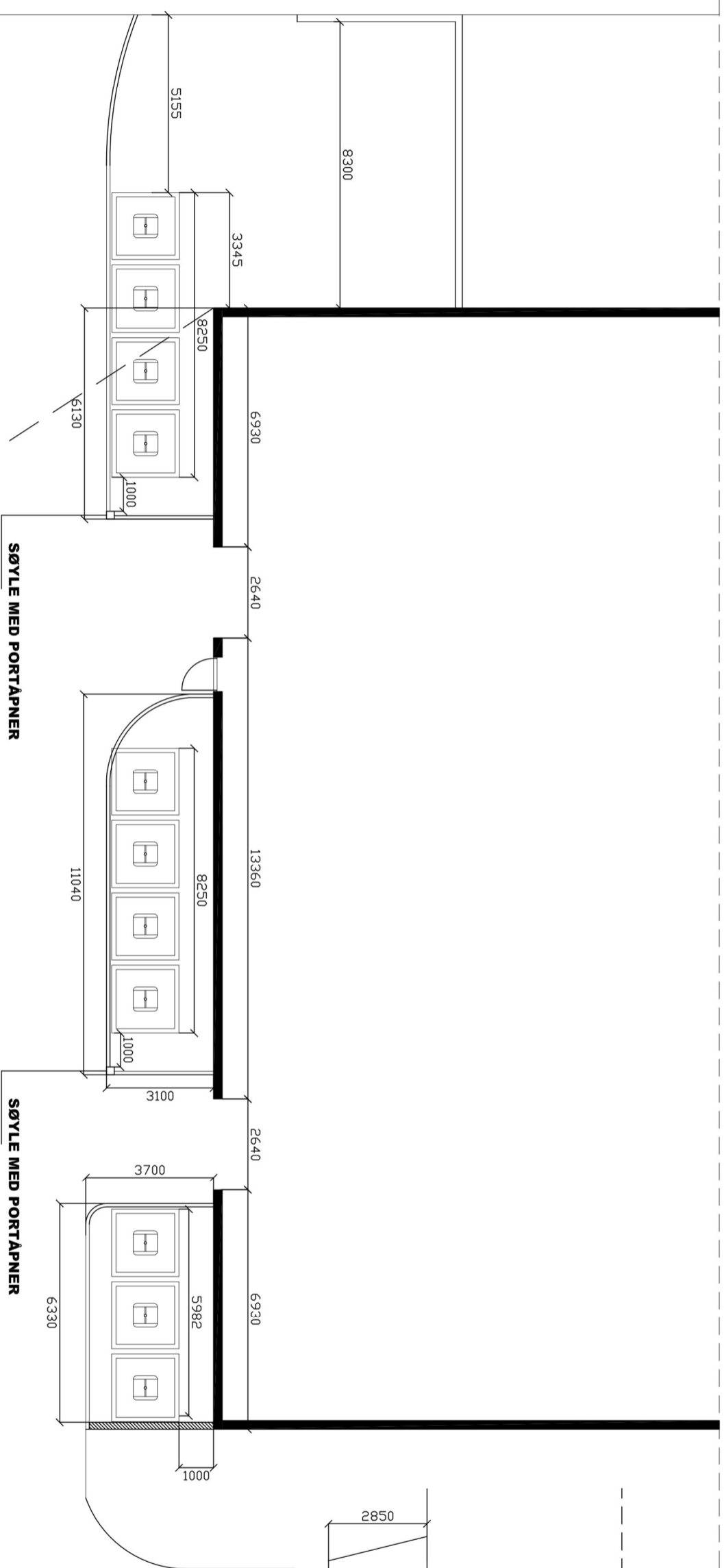
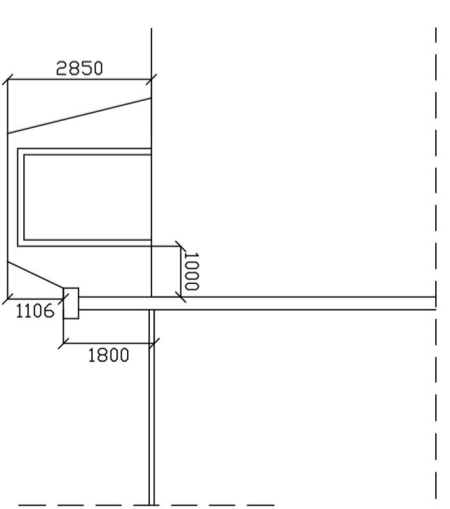

**BYGSELINJE**  
**PARKERING**

<b>B</b>	Justert i forhold til fri avstand	24.05.16
<b>A</b>	Plassering tilpasset port- åpnersøyler	24.05.16
<b>REV</b>	REVISJON GJELDER	<b>SIGN</b>
<b>Dato</b>	Tegnet	Godkjent
23.05.16	FISKVIK	M.stokk
<b>NORDRE FLATÅSEN BORETTSLAG</b>		
<b>NEDGRAVDE CONTAINERE</b>		

**MARTIN FISKVIK AS**  
 Tempeveien 19, 7037 Trondheim  
 martin@fiskvik-as.no 907 54 808  
**2016-80-01 PLAN (B)**